

## Série 312 Black - Espiga

PVC (BPA.E)

### DIFERENCIAIS DO PRODUTO:

Resiste à corrosão, apresenta boa mobilidade, baixo ruído, maciez, conforto e não marca o piso.

### APLICAÇÃO:

Móveis e decoração de cargas leves e acessórios de utilidades, para atacado e varejo.

**CAPACIDADE  
DE CARGA**

até 70 Kg



### COMPOSIÇÃO:

Roda: com duplo rolamento de esferas de precisão 6001ZZ, núcleo em polipropileno (preto) e banda de PVC (BP) (laranja). Dureza 95 Shore A (-10°C a 50°C).

Garfo: em aço com acabamento epóxi (preto).

### ESPIGA:

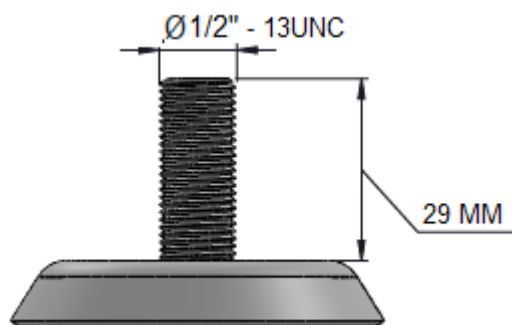

### ESPECIFICAÇÕES:

								CÓDIGO DE REFERÊNCIA	
								GIRATÓRIO	FREIO
POLEGADAS	MILIMETROS	MILIMETROS	MILIMETROS	MILIMETROS	RODAGEM	EIXO (parafuso)	KILOGRAMAS	GLEB 312 BPA E	GLEBF 312 BPA E
3	32	40	65	102	√	10 mm	70		

ESPECIFICAÇÃO TÉCNICA 0277-3